

## Upplýsingar um hóp bifreiðir: Sætaskipan

Viðkomandi upplýsingar er að finna í 8. grein reglugerðarinnar um gerð og búnað ökutækja.

### 08.00 Almenn ákvæði.

(1) *Skilgreiningar.*

**Farþegarými:** Rými sem ætlað er farþegum.

**Fellisæti:** Sæti sem hægt er að fella niður og breikka með því sætisbekk eða einstakt sæti.

**Gangur:** Gangur er það rými sem veitir farþegum aðgang að hvaða sæti eða sætaröð sem vera skal og/eða aðaldyrum. Þrep og svæði framan við sæti, sem nær 300 mm fram fyrir fremstu brún þess og svæði sem eingöngu er notað til að komast í sæti, telst ekki gangur.

**Gólf:** Sá hluti yfirbyggingar sem myndar burðarflöt fyrir standandi farþega, sætisfestingar og fætur farþega og ökumanns.

**Hjólástólarymi:** Svæði fyrir farþega í hjólástól.

**Lággólfsvagn:** Hóp bifreið í undirflokkum I, II eða A þar sem a.m.k. 35% þess rýmis sem er ætlað standandi farþegum (eða fremri hlutanum ef um er að ræða liðvagn eða á neðri hæðinni í tveggja hæða hóp bifreið) er svæði án þrepa og þar má koma fyrir a.m.k. einum farþegadyrum.

**Svæði ökumanns:** Svæði sem ökumanni er einum ætlað. Innan þess er stýrishjól og önnur stjórnþæki, mælar og annar búnaður sem er nauðsynlegur við akstur ökutækisins.

- (2) Sæti skulu vera traust og vel fest. Á þeim mega ekki vera hvassar brúnir eða útstæðir hlutir sem geta valdið meiðslum við snögga hemlun eða árekstur. Veltisæti skal vera unnt að festa örugglega í notkunarstöðu.
- (3) Sæti ökumanns skal þannig gert og komið fyrir að aðstaða hans við akstur sé þægileg og örugg. Sæti farþega skulu þannig gerð að þau séu þægileg í notkun og þannig komið fyrir að þau eða farþegar í þeim hindri ekki ökumann við akstur.

### 08.10 Bifreið.

(1) Sætafjöldi ákvarðast af rými bifreiðar og leyfðri heildarþyngd.

### 08.12 Hóp bifreið.

(1) *Farþegafjöldi.*

Heildarþyngd farþega er reiknaður samkvæmt eftirfarandi jöfnu:

$$N = A + S1/S2 < (PT - 75 - PV - 100V - 75VX - G)/Q$$

N: Reiknaður farþegafjöldi.

A: Fjöldi farþegasæta (samkv. lið 3).

S1: Heildarflötur fyrir standandi farþega (m<sup>2</sup>).

S2: Flötur fyrir hvern standandi farþega (m<sup>2</sup>)

PT: Leyfð heildarþyngd (kg).

PV: Eigin þyngd (kg).

V: Heildar farangursrými (m<sup>3</sup>).

VX: Heildarflötur fyrir farangur á þaki (m<sup>2</sup>).

Q: Þyngd hvers farþega (kg).

G: Þyngd leiðsögumanns, 75 kg, ef sérstakt sæti fyrir leiðsögumann er til staðar.

Gildi á Q og S2 eru sem hér segir:

Flokkur hópbifreiðar	Q kg hvers farþega	S2 m <sup>2</sup> fyrir standandi farþega
Undirflokkar I og A (**)	68	0,125
Undirflokkur II	71 (*)	0,15
Undirflokkar III og B	71 (*)	Engir standandi farþegar

(\*) Að meðtöldum handfarangri.

(\*\*) Ef einnig á að samþykkja hópbifreiðina í undirflokki II eða III eða B skal ekki reikna farangursgeymslur sem hafa aðgengi utan á hópbifreiðinni.

**Tafla 8.1**

(2) *Farþegasvæði.*

- a. Heildarflötur fyrir farþega fæst með því að draga eftirtalin svæði frá heildargólfleti:
  - Svæði ökumanns.
  - Svæði fyrir þrep við dyr og flatarmál sérhvers þreps sem er grynna en 300 mm.
  - Svæði þar sem hæð ofan við gólf er minni en 1350 mm í hópbifreið í undirflokki I, II og III og 1200 mm í hópbifreið í undirflokki A og B.
  - Svæði í liðhluta liðvagns þar sem handrið og/eða þil hindra aðgang.
- b. Heildarflötur S1 fyrir standandi farþega í hópbifreið fæst með því að draga eftirtalin svæði frá heildarfloti fyrir farþega:
  - Hallandi gólfhlöt sem ekki er hluti af gangi þar sem gólfhallinn er yfir 8% fyrir hópbifreið í undirflokki I, II og A og 12,5 % fyrir lággólfsvagn í undirflokki I og II og fyrir hópbifreið í undirflokki III og B.
  - Svæði þar sem hæð ofan við gólf er minni en 1900 mm og öllu svæði 1,5 m framan og aftan við afturás og öllu svæði aftan við öftustu farþegadyr þar sem hæðin ofan við gólf er minni en 1800 mm.
  - Svæði framan við hugsað lóðrétt plan sem gengur gegnum miðja setu á ökumannssæti í öftustu stöðu þvert yfir að hægri hlið bifreiðar.

(3) *Farþegasæti.*

- a. Í hópbifreið í undirflokki I skulu vera a.m.k. 4 sæti sem frátekin eru fyrir hreyfihamlaða farþega og merkt sem slík. Þau skulu staðsett nærri útgangi og henta vel til inn- og útgöngu. Lágmarksbreidd setu skal vera 440 mm. Hæð að efri brún setu frá gólfi skal vera 400-500 mm.
- b. Staðsetning sæta:  
Farþegasæti má ekki vera framar en sæti ökumanns. Sérstakt sæti leiðsögu-  
manns í hópbifreið í undirflokkum II, III og B, sbr. lið 11.12 (5)b, telst ekki farþegasæti.
- c. Frágangur sæta:  
Á farþegasæti sem ekki snýr þvert á lengdarás bifreiðar skulu vera armar (þil) báðum megin við hvern farþega í stöku sæti en báðum megin við hverja tvo farþega í sætisröð.

d. Stærð sæta:

Minnstu mál sæta mælt frá lóðréttu plani samsíða lengdarási gegnum miðju sætis skulu vera sem hér segir:

	Hópbifreið	
	Undirfl. I, II, A, B	Undirfl. III
Lágmarksbreidd setu (F á mynd 8.1) til hvorrar handar	200 mm	225 mm
	Undirfl. I, A, B	Undirfl. II, III
Lágmarksdypt setu mæld í lóðréttu planinu gegnum sætismiðju	350 mm	400 mm
	Hópbifreið	Hópbifreið
	Stök sæti	Sætaröð
Lágmarksbreiddarrými (G á mynd 8.1) mælt til beggja handa í láréttu plani meðfram sætisbaki 270-650 mm yfir álagslausri setu.	250 mm*	225 mm*

\* Fyrir hópbifreið sem er  $\leq 2,35$  m að breidd má málið vera minnst 200 mm.

Tafla 8.2

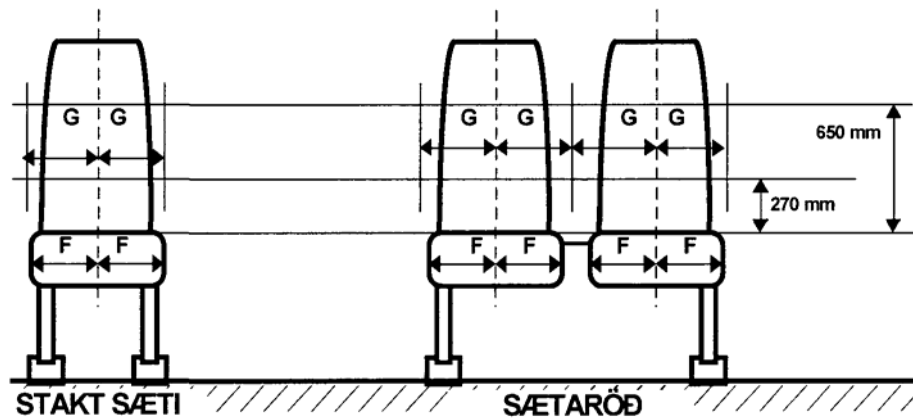

Mynd 8.1

Ef samfelldur sætisbækkur í hópbifreið, sem skráð er til að aka skólabörnum, er 1050 mm á breidd eða breiðari er heimilt að miða breidd hvernar setu við 350 mm að því tilskildu að bifreiðin sé búin öryggisbeltum skv. liðum 24.01 og 24.12 og festum fyrir þau skv. lið 24.10.

Sætisbækkur telst vera samfelldur þótt notað sé fellisæti til framlengingar á honum ef það fellur þétt að bækknum og engin brík er á samskeytunum.

e. Hæð setu:

Lóðrétt hæð frá gólfi framan við sæti að láréttu plani sem snertir efsta punkt á álagslausri setu (I á mynd 8.2) skal vera milli 400 og 500 mm en má fara niður í 350 mm við hjólskálar.

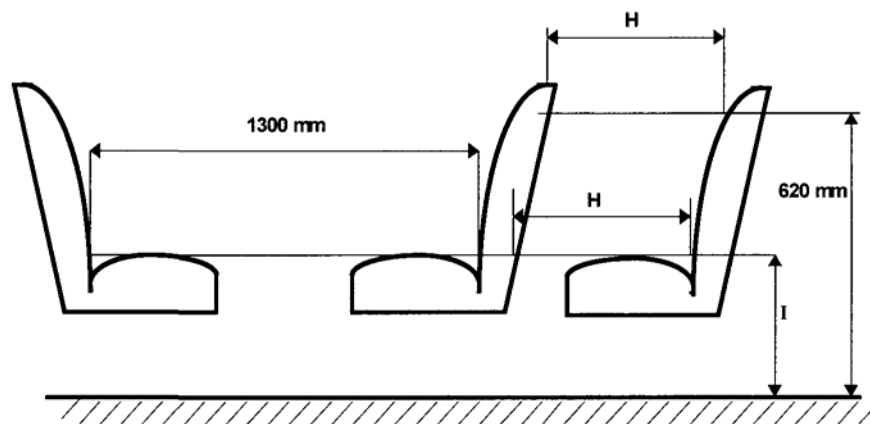

Mynd 8.2

Hópbifreið	H (mm) lágmark	I (mm)
Undirflokkur I, A og B	650	400 til 500
Undirflokkur II og III	680	við hjólskál 350

Tafla 8.3

f. Bil milli sæta:

Öll mál miðast við lóðrétt (lengdar-) plan sem gengur gegnum miðju hvers sætis og miðast við álagslausa setu og upprétt sætisbök.

Þegar sæti snúa í sömu átt skal lárétta fjarlægðin frá sætisbaki að bakhlíð næsta sætis fyrir framan (H á mynd 8.2), í hvaða hæð sem vera skal frá hæsta punkti setu upp í 620 mm yfir gólfi, ekki vera minni en:

Þegar sætin snúa hvort á móti öðru skal lárétta fjarlægðin milli sætisbaka í hæsta punkti setu ekki vera minni en 1300 mm (sjá mynd 8.2).

Þar sem sæti snýr að þili skulu mál vera a.m.k. samkvæmt mynd 8.3.

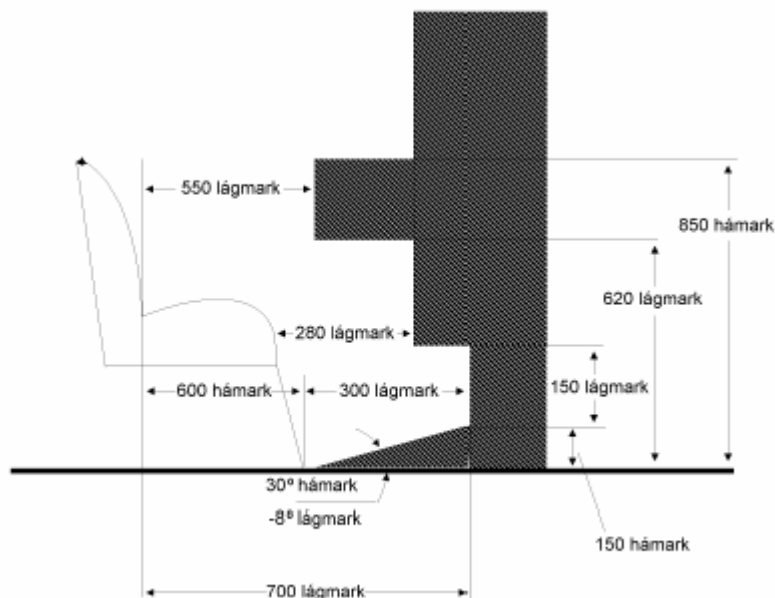

Mynd 8.3

g. Hæð yfir sæti:

Frjáls hæð yfir hverju sæti frá hæsta punkti álagslausrar setu skal vera a.m.k. 900 mm og yfir gólfinu framan við sæti skal frjálsa hæðin vera a.m.k. 1300 mm. Heimilt er að frjáls hæð skerðist af inndreginni hlið, loft- eða lagnastokkum að ofan- eða neðanverðu, sætisbökum og hjólskálum.

(4) *Svæði ökumanns.*

Svæði ökumanns skal þannig gert að hvers konar speglun trúfli útsýni hans sem minnst.

Á ökumannsstól skulu vera aðgengileg handföng til að stilla hæð frá gólfi og fjarlægð frá stýri. Ekki skal gera kröfu um hæðarstillingu á ökumannsstól í hópþífreið I.

Verja skal ökumann fyrir farangri sem runnið gæti til, t.d. við hemlun.

(5) *Vörn fyrir farþega.*

Framan við sæti eða stæði sem er aftan við dyr, pall eða svæði ökumanns í hópþífreið II skal vera vörn. Vörnin skal ná a.m.k. 100 mm inn fyrir miðlínu setu í því sæti sem er nær ganginum. Í hópþífreið með hreyfli að framanverðu má víkja frá þessu máli svo að auðveldara sé að komast í ökumannssætið, þó skal vörnin ná a.m.k. 50 mm inn fyrir miðlínu ökumannssætis. Vörnin skal vera a.m.k. 800 mm há mælt frá gólfletinum framan við farþegasæti.

Staðsetning eða gerð búnaðar í fólksrými, sérstaklega efri brún á sætisbökum og brúnir á stoðveggjum, skal vera þannig að sem minnst hætta sé á meiðslum við umferðaróhapp.

(6) *Handslár og handföng.*

a. Almennar kröfur:

Handslár og handföng skulu vera nægjanlega sterk. Þau skulu þannig gerð og fyrir komið að ekki valdi hættu fyrir farþega.

Handslár og handföng skulu þannig gerð að auðvelt sé að festa hönd á þeim. Þvermál þeirra skal vera milli 20 og 45 mm. Minnsta þvermál þeirra má vera 15 mm ef annað þvermál á sama þversniði er a.m.k. 25 mm.

Bilið frá handslá eða handfangi að fletinum sem þau festast á skal vera a.m.k. 40 mm. Á hurðum má bilið þó fara niður í 35 mm.

b. Handslár og handföng fyrir hópþífreið í undirflokk I, II og A:

Handslár og handföng skulu vera nægjanlega mörg og í seilingarfjarlægð farþega hvar sem hann er á svæði fyrir standandi farþega, sbr. lið (2)b.

Á svæðum fyrir standandi farþega þar sem ekki eru sæti með veggjum skulu vera láréttar handslár samsíða veggjum frá 800 mm til 1500 mm yfir gólfi. Á öðrum svæðum skulu handslár vera frá 800-1900 mm yfir gólfi og einnig aðrir gripstaðir frá 800-1500 mm yfir gólfi.

Beggja vegna dyraops skulu vera handslár. Á tvíbreiðum dyrum má mæta þessari kröfu með einni stoð eða handslá í miðju.

(7) *Hleri í gólfi.*

Hleri í gólfi skal þannig gerður og festur að ekki sé hætta á að hann losni við titring. Enginn hluti læsi- eða lyftibúnaðar má standa upp fyrir gólfliót.