

Upplýsingar um hópbifreiðar: Inn- og útgangar

Viðkomandi upplýsingar er að finna í 11. grein reglugerðarinnar um gerð og búnað ökutækja.

11.00 Almenn ákvæði.

(1) *Skilgreiningar*

Aðaldyr: Dyr sem farþegar nota við venjulegar aðstæður til að fara inn í ökutæki eða út úr því. Aðaldyr geta verið einbreiðar eða tvíbreiðar.

Neyðarútgangur: Útgangur sem ætlaður er til að rýma ökutæki ef aðaldyr nýtast ekki sem slíkar eða rýming um þær verður ekki nógu hröð.

Neyðarútgangur getur verið neyðardyr, neyðargluggi og neyðarlúga á þaki.

- (2) Dyr ökutækis skulu þannig hannaðar að fyrirhafnarlítið og örugglega megi komast inn í það og út úr því.
- (3) Hurðir á hliðum ökutækis má ekki vera hægt að festa í útstæðri stöðu.
- (4) Á hurð skal vera lokunarbúnaður sem getur haldið henni lokaðri meðan á akstri stendur.
- (5) Lamir skulu vera tryggilega festar við hurð og yfirbyggingu ökutækis.
- (6) Hurðarhúnar og lamir skulu vera þannig lagaðar og fyrir komið að vegfarendum stafi ekki hætta af þeim.

11.10 Bifreið.

- (1) Dyrum sem veita aðgang að rými ökumanns skal vera unnt að læsa tryggilega.
- (2) Ef fleiri en einar dyr eru á fólksrými ökutækis skal a.m.k. vera unnt að opna tvennar dyr innan frá þó að þær séu læstar að utan.
- (3) Lamir á hliðarhurð, annarri en sveifluhurð, skulu vera að framanverðu. Þó mega lamir vera aftan á tvöfaldri hliðarhurð ef fremri hurðin opnast á undan þeirri aftari. Húnar og læsingar skulu vera þannig gerðar og staðsettar, að ekki sé hætta á að dyrnar verði opnaðar af vanga innan frá. Læsingar skulu vera tvöfaldar og skal önnur læsingin vera öryggislæsing.

11.12 Hópbifreið.

(1) *Fjöldi útganga.*

- a. Á hópbifreið skulu vera a.m.k. tvennar dyr, annaðhvort einar aðaldyr og einar neyðardyr eða tvennar aðaldyr.

- b. Lágmarksfjöldi aðaldyra á hópþreifreið skal vera sem hér segir:

Fjöldi farþega	Fjöldi farþegadyra		
	Undirflokkur I og A	Undirflokkur II	Undirflokkur III og B
allt að 45	1	1	1
46 - 70	2	1	1
71 – 100	3	2	1
> 100	4	3	1

Tvíbreiðar aðaldyr má telja sem tvennar dyr.

Tafla 11.1

- c. Lágmarksfjöldi útganga í hverju sérrými skal vera slíkur að heildarfjöldi útganga verði sem hér segir:

Fjöldi leyfðra farþega og áhöfn	Fjöldi útganga
allt að 16	3
17-30	4
31-45	5
46-60	6
61-75	7
76-90	8
91-110	9
111-130	10
>130	11

Neyðarlúgu má aðeins telja sem einn af framangreindum útgöngum.

Tafla 11.2

(2) *Staðsetning útganga.*

- Aðaldyr skulu vera á hægri hlið hópþreifreiðar. Á fremri helmingi hennar skulu vera a.m.k. einar dyr. Dyr mega vera aftan á hópþreifreið ef þær eru ekki aðaldyr.
- Útgöngum skal þannig fyrir komið að þeir séu því sem næst jafnmargir á báðum hliðum. Að minnsta kosti einn neyðarútgangur skal vera framan eða aftan á hópþreifreið í undirflokki I eða neyðarlúga. Hvor hluti liðvagns telst vera sjálfstætt ökutæki en gangurinn á milli telst ekki vera útgangur.

- c. Neyðarlúgur skulu vera til viðbótar við aðra neyðarútganga í hópþifreið í undirflokkum II, III og A. Skal lágmarksfjöldi lúga vera sem hér segir:

Fjöldi leyfðra farþega	Fjöldi lúga
≤ 50	1
> 50	2

Tafla 11.3

- d. Útgangar á sömu hlið skulu vera með hæfilegu millibili.
 e. Ef aðeins ein neyðarlúga er á hópþifreið skal hún vera um miðbik þaksins. Ef lúgurnar eru tvær skulu vera a.m.k. 2,0 m á milli þeirra.

(3) *Málsetning útganga.*

Útgangar skulu hafa eftirfarandi lágmarksmál:

		Hópþifreið	
Gerð útgangs	Vídd	Undirfl. I / II og III	Undirfl. A / B
Aðaldyr	Hæð (mm)	1800/1650	1650/1500
	Breidd (mm)	einbreiðar dyr 650	650
		tvíbreiðar dyr 1200	1500
Neyðardyr	Hæð (mm)	1250	1250
	Breidd (mm)	550	550
Neyðargluggi	Flatarmál (m ²)	0,4	0,4
Neyðarlúga	Flatarmál (m ²)	0,4	0,4

Tafla 11.4

Auk þess gildir:

- Aðaldyr mega vera allt að 100 mm mjórrri í hæð handsláa.
- Aðaldyr í hópþifreið í undirflokkum A og B mega vera allt að 250 mm mjórrri við hjólskálar og fjarstýrðan opunarbúnað.
- Op neyðarglugga og neyðarlúgu skulu vera þannig löguð að í gegnum þau komist rétthyrningur sem er 500 mm hár og 700 mm breiður.

(4) *Gerð útganga.*

- a. Um aðaldyr gildir:
- Stjórnþúnaður fyrir fjarstýrðar aðaldyr skal vera nálægt ökumanni.
 - Á innanverðum hurðum má ekki vera þúnaður sem ætlaður er til að loka af stigaprep þegar dyrnar eru lokaðar.
- b. Um neyðardyr gildir:
- Neyðardyr sem hægt er að hafa læstar utan frá skal alltaf vera auðvelt að opna innan frá.
 - Dyr með afllokun skal ekki telja neyðarútgang nema hægt sé að opna þær rakleitt með handfli þegar stjórnþúnaður fyrir fjarstýrðar aðaldyr hefur verið aftengdur.
 - Handföng að utanverðu skulu vera í 1000 mm til 1500 mm hæð yfir akbraut miðað við óhlaðna þifreið.
 - Lamir á neyðardyrum skulu vera að framanverðu.

- Neyðardyr skulu opnast út og vera þannig hannaðar að lítil hættu sé á að þær festist jafnvel þótt yfirbygging aflagist við umferðaróhapp. Heimilt er að rennihurð sé notuð fyrir neyðardyr á hópbifreið í undirflokki A og B.
- Á neyðardyrum sem ekki sjást auðveldlega úr sæti ökumanns skal vera búnaður sem varar ökumann við ef dyrnar eru ekki tryggilega lokaðar. Viðvörðunarbúnaðurinn skal stjórna af læsingunni sjálfri en ekki af hreyfingu hurðarinnar.
- c. Í neyðarglugga skal vera auðbrjótanlegt öryggisgler. Ekki skal samt gera kröfu um slíkt gler ef neyðargluggi er með fullnægjandi losunarbúnaði sem gerir kleift að opna gluggann viðstöðulaust innan frá.
- d. Neyðarlúga skal þannig gerð að hún hindri ekki greiðan aðgang innan úr bifreiðinni. Neyðarlúgur sem hægt er að læsa utan frá skal alltaf vera auðvelt að opna innan frá.

(5) *Aðkoma að útgöngum.*

- a. Gangur í hópbifreið skal vera greiður og hindrunarlaus. Lágmarksstærð á gangi hópbifreiðar skal vera:

Hópbifreið	Breidd frá gólfi að 900 mm hæð	Breidd frá 900 til 1400 mm hæð frá gólfi	Breidd frá 1400 mm hæð frá gólfi	Hæð að lágmarki
Undirfl. I	450 mm	450 til 550 mm	550 mm	1900 mm
Undirfl. II	350 mm	350 til 550 mm	550 mm	1900 mm
Undirfl. III	300 mm	300 til 450 mm	450 mm	1900 mm
Undirfl. A	350 mm	350 til 550 mm	550 mm	1900 mm
Undirfl. B	300 mm	300 til 450 mm	450 mm	1500 mm*

* Gildistaka lágmarkslofthæðar fyrir hópbifreið í undirflokki B er 1. janúar 2006.

Tafla 11.5

Auk þess gildir:

- Í hópbifreið A og B er fullnægjandi að gangurinn sé 400 mm breiður aftan við lóðrétt þverplan 1500 mm framan við miðlínu afturáss en þó ekki frammar en aftan við aftari brún öftustu aðaldyra.
- Í hópbifreið í undirflokki III mega sætin annars vegar eða beggja vegna við ganginn vera færanleg til hliðar og má þá breidd gangsins vera 220 mm. Með aðgengilegum stjórnubúnaði skal þá vera auðvelt að færa sætin og auka breidd gangsins í 300 mm.
- Í hópbifreið B með þrjár sætaraðir eða færri aftan við ökumannsstól er heimilt að hafa eitt eða tvö fellisæti sem takmarka breidd gangs með sætið í niðurfelldri stöðu.
- Lofthæð í ganginum í hópbifreið í undirflokki I, II, III og A má vera 100 mm lægri framan við fremstu brún fremstu aðaldyra og aftan við lóðrétt þverplan 1500 mm framan við miðlínu afturáss en þó ekki frammar en aftan við aftari brún öftustu aðaldyra.
- b. Frá gangi að aðaldyrum skal vera autt rými sem hefur a.m.k. sömu hæð og aðaldyr, sbr. töflu í lið 11.12 (3). Frá dyraprepi/gólfi og upp í 700 mm hæð skal breiddarrýmið vera a.m.k. 400 mm og a.m.k. 550 mm á bilinu 700 mm og upp í 1550 mm hæð yfir dyraprepi/gólfi. Heimilt er að hafa sæti fyrir áhöfn (leiðsögumann, ökumann o.s.frv.) á svæðinu frá gangi að aðaldyrum, enda eru lágmarkskröfur um breiddarrými uppfylltar þegar sætið er í uppreistri stöðu.
- c. Aðkoma að neyðardyrum og neyðargluggum skal vera greið og hindrunarlaus. Ef sæti eru við neyðardyr eða glugga skal vera hægt að víkja sætinu til svo aðkoma að þeim verði eins og til er ætlast.

- d. Þrep við aðaldyr skulu vera a.m.k. 400 mm breið. Mesta hæð og minnsta dýpt þrepa skal vera eins og tilgreint er í eftirfarandi töflu og með tilvísun í mynd 11.1:

Tilvísun í mynd 11.1			Hópbifreið	
			Undirfl. I og A	Undirfl. II, III og B
Fyrsta þrep	Hæð yfir akbraut (mm)	A hámark	340 ⁽¹⁾	380 ^{(1) (2) (5)}
	Dýpt (mm)	B lágmark	300 ^(*)	300 ^(*)
		C hámark	100	100
Næstu þrep	Hæð (mm)	D hámark / lágmark	250 ⁽³⁾ / 120	350 ⁽⁴⁾ / 120
	Dýpt (mm)	E lágmark	200	200

(*) 230 mm fyrir neyðardyr í hópbifreið í undirflokk A og B.

(1) 230 mm fyrir hópbifreið í undirflokk A og B 1500 mm fyrir neyðardyr á efri hæð tveggja hæða hópbifreiðar.

(2) 430 mm fyrir hópbifreið með vélrænan fjöðrunarbúnað.

(3) 300 mm fyrir þrep aftan við afturás.

(4) 250 mm fyrir þrep í göngum í hópbifreið í undirflokk A og B.

(5) 400 mm fyrir aðrar en einar aðaldyr.

Tafla 11.6

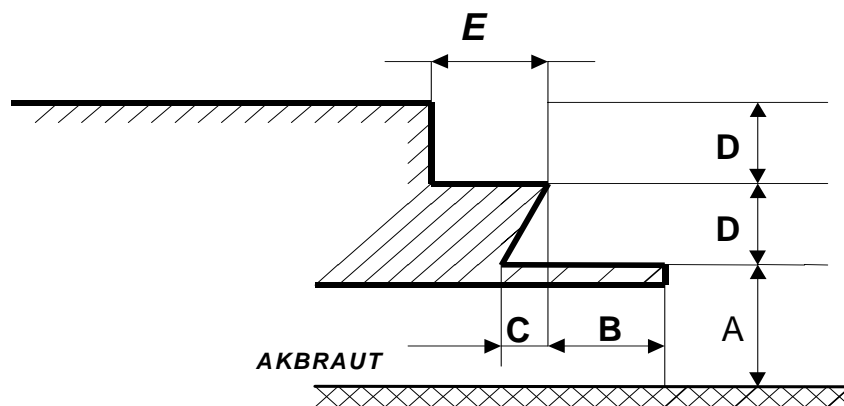

Mynd 11.1

- e. Um lyftiþrep við dyr gildir:
- Hreyfing lyftiþrepa skal vera samstillt hreyfingu viðkomandi aðaldyra eða neyðardyra.
 - Þegar dyr eru lokaðar skal enginn hluti lyftiþreps skaga meira en 10 mm út fyrir aðlæga línu yfirbyggingar.
 - Ekki skal vera mögulegt að lyftiþrep dragist út þegar bifreið er í akstri. Bili búnaðurinn sem hreyfir þrepið skal það dragast upp og stöðvast þar. Bilað þrep skal ekki geta hindrað hreyfingu hurðarinnar.